

BASE SUBLIME



Spaldin
Natural Sleep

CONTENIDOS

INFORMACIÓN DE SEGURIDAD	4
SEGURIDAD ELÉCTRICA	4
PRECACUCIONES CON PILAS	4
AVISO DE GARANTÍA	4
USO DOMÉSTICO	4
EVALUACION DE COMPONENTES.....	4
AVISO PARA NIÑOS Y MASCOTAS	5
LIMPIEZA Y LUBRICACIÓN	5
AVISO DE ELEVACIÓN	5
RECOMENDACIONES PARA EVITAR DAÑOS	5
COMPONENTES INCLUIDOS	6
MONTAJE DE LA BASE	8
CONTROLES DEL MANDO	10
CONEXIÓN DEL MANDO CON LA CAJA DE CONTROL	11
CONEXIÓN DE 2 BASES CON 1 MANDO	12
SOLUCIÓN DE PROBLEMAS GENERALES	13
ESPECIFICACIONES.....	14
LIMPIEZA	14
GARANTÍA	14

INFORMACIÓN DE SEGURIDAD

Instrucciones de seguridad importantes. Por favor, lea este manual antes de usar el producto. La operación correcta de la base ajustable es necesaria para asegurar una vida larga y la durabilidad que se espera de un producto de alta calidad.

SEGURIDAD ELÉCTRICA

Desenchufe siempre la base ajustable de la toma eléctrica antes de limpieza o mantenimiento de la estructura. Coloque el enchufe lejano a superficies calientes. El uso es solamente para interiores.

En caso de que se dañe el cable o el enchufe o no funcione correctamente y solicite una reparación, por favor comuníquese con el departamento de servicio al cliente de donde adquirió el producto.

PRECAUCIONES CON PILAS

Siga estas precauciones para el uso de baterías en el dispositivo:

1. Peligro de explosión si las baterías no están colocadas de forma correcta. Reemplazo único con pilas AAA
2. Asegúrese de colocarlas con la polaridad correcta en el momento de instalación tal y como se indica en el compartimento
3. No mezcle diferentes tipos de baterías juntas

AVISO DE GARANTÍA

La cama está especialmente diseñada para no necesitar mantenimiento por usted. Cualquier apertura o manipulación por usted con la caja de control o motores (con la excepción de montaje de pilas) anulará la garantía. No intente modificar cualquier componente o la estructura del producto. Solamente el personal autorizado podrá realizar reparaciones o reemplazar componentes de su modelo.

USO DOMÉSTICO

La cama ajustable está única y exclusivamente pensada para uso doméstico. NO está diseñada para uso hospitalario o médico. Tampoco está diseñada para cumplir con la normativa médica o cerca de gases explosivos.

EVALUACION DE COMPONENTES

Los motores encargados de realizar el empuje para el movimiento de la cama no están diseñados para operar de forma continua durante más de 1 minuto sobre 10 minutos de intervalo. Con la finalidad de mantener la vida del producto completa, respete estos límites. Exceder estos tiempos acortará la vida del producto.

Las recomendaciones de peso se indican a continuación. El peso indicado incluye el de la persona/personas, colchón y accesorios.

Ancho 150 cm: 350kg - Ancho 135 cm: 320kg - Ancho 100 cm: 220kg

La estructura de la cama soportará el peso recomendado si está distribuido de forma homogénea. Las secciones de respaldo y piernas no están diseñadas para soportar el peso de forma única.

Para integridad de la estructura, se recomienda entrar y salir de la cama ajustable en la posición plana.

Exceder los pesos recomendados puede dañar su cama ajustable y anular la garantía; y usar un colchón que no esté diseñado para usarse encima de la cama ajustable también puede anular la garantía.

Asegúrese de deshacerse de todos los materiales incluidos en el embalaje yo que podrían suponer un riesgo para niños y mascotas. No permita a los niños o mascotas jugar debajo de la cama ni accionarla sin supervisión.

AVISO PARA NIÑOS Y MASCOTAS

El producto está pensado para no requerir mantenimiento. Los motores están constantemente lubricados y sellados, no necesitan más lubricación.

LIMPIEZA Y LUBRICACIÓN

No se siente en la sección de respaldo o piernas mientras se encuentren en posición de elevación o durante ciclos de ascenso o descenso. Esto dañará la estructura.

AVISO DE ELEVACIÓN

Para reducir el riesgo de daños a personas o fallos eléctricos siga las siguientes recomendaciones:

RECOMENDACIONES PARA EVITAR DAÑOS

- Realice una supervisión en caso de que la base ajustable se utilice cerca de niños, personas enfermas o con discapacidad, o mascotas.
- Use la base sola y exclusivamente para la aplicación descrita en el manual uso doméstico. No utilice herrajes no recomendados para colocar accesorios no recomendados.
- No opere la base si está dañado el cable o el enchufe, no está funcionando correctamente o si ha vertido agua.

- Mantenga los cables alejados de superficies calientes, no la coloque en agua o en áreas de calor intenso.
- No introduzca nunca ningún objeto en algún hueco que quede al descubierto al accionar la cama.
- No la haga funcionar donde se utilicen productos en aerosol (spray) o donde se administre oxígeno.
- No se debe usar en exteriores.
- Para desconectarla, coloque todos los controles en posición de apagado y luego retire el cable de alimentación de la toma eléctrica.
- **NO USAR CERCA DE PERSONAS CON DISPOSITIVOS MÉDICOS. USO EXCLUSIVO DOMÉSTICO.**
- Conecte este mueble solamente a una tomacorriente con conexión a tierra.
- Para obtener mejores resultados, su cama ajustable debe enchufarse en un protector de sobrecarga (no incluido).

COMPONENTES INCLUIDOS

	<p>(1) Base</p>
	<p>(1) Sujeta colchones para piecera</p>
	<p>(4) Tuercas M10</p>

	<p>(1) Carro elevador</p>
	<p>(4) Barras de unión (16) Tornillos M8x20 mm barras de unión</p>
	<p>(2) Tornillos M10x60 mm (1) Llave Allen</p>
	<p>Incluido: (1) Mando (3) Pilas AAA</p>
	<p>(1) Cable de alimentación (4) Sujeta cables y tirafondos 3,5x16 mm</p>
	<p>NO INCLUIDO: (6) Adaptado para 6 patas regulables en altura.</p>

¡Importante!

El uso de los retenedores superiores no está indicado para su uso doméstico, ya que dependiendo del colchón podrían dañar la base de forma irreversible. Su empleo fuera de una exhibición supondrá la anulación de la garantía del producto.

MONTAJE DE LA BASE

Para evitar daños en la cama ajustable, abra siempre la caja apoyada en la posición **PLANA** sobre el piso. Se recomienda realizar la instalación entre dos personas para este producto. Para realizar el montaje siga los siguientes pasos.

- 1** Levante la base del cartón de embalaje y mantenga la unidad hacia abajo



- 2** Utilice las barras con rosca para unir las dos piezas.



- 3** Carro elevador, coloca el carro en el suelo, retira los 2x tornillos, acopla la base, introduce los 2x tornillos situados en la piecera de la base y apriétalos.

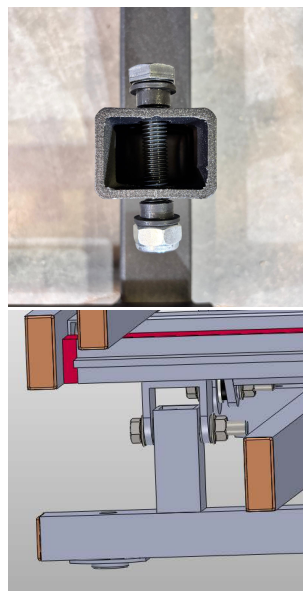
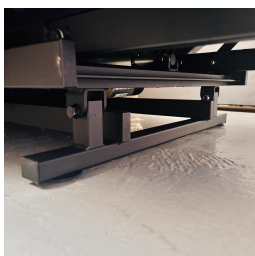

- 4** Inserte el cable AC al convertidor de corriente pero no lo conecte a la toma eléctrica.



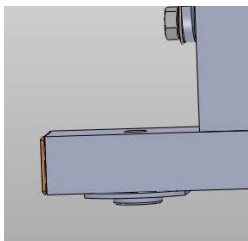

- 5** Incorpora 6 orificios para las 6 patas. Los tornillos de M8 son para anclaje con la base y el agujero central con rosca incorporada para introducir la pata.



- 6** Cuidadosamente posicione la base en su sitio y apoye con o sin las patas. **IMPORTANTE: NO APOYE LA BASE SOBRE LAS PATAS INSTALADAS PARA GIRARLA.**



- 7** Inserte el retenedor de colchón en la piecera. Posteriormente coloque las (2) tuercas



- 8** Inserte el enchufe AC a una toma de corriente comprendida entre 100-240V AC



- 9** Retire la tapa de pilas del mando e inserte las dos pilas AAA incluidas.



- 10** Dispone de conexión USB en el lateral de la cama, puede ser utilizada siempre que la cama este conectada a la corriente eléctrica.

CONTROLES DEL MANDO



El mando cuenta con los siguientes botones:

1. Presione y mantenga el botón de elevar el respaldo, cuando desee parar suéltelo.
2. Presione y mantenga el botón de bajar las piernas, cuando desee parar suéltelo.
3. Presione y mantenga el botón de bajar el respaldo, cuando desee parar suéltelo.
4. Presione y mantenga el botón de elevar las piernas, cuando desee parar suéltelo.
5. Presione el botón para que la cama retome la posición plana, si pulsa algún botón durante el proceso de retomar esta posición se detendrá.
6. Presione (6) botón ZERO, los motores se mueven para alcanzar esta posición, se detiene al pulsar cualquier botón durante el movimiento. Es posible modificar dicha posición preestablecida, para ello mantenga pulsado el botón durante 5 segundos, el mando parpadeará y la caja de control habrá grabado la nueva posición.
 - a. Presione (6a) botón ZZZ, (6b) botón 1 o (6c) botón 2. Distintas posiciones programadas.
7. ANTITRENDELEMBURG. Presione y mantenga (7) elevar o (7a) bajar el cuerpo.
8. INCLINACIÓN CABEZA. Presione y mantenga (8) elevar o (8a) bajar la cabeza.
9. PAIR. Pereo / Sincronización con el motor.
10. BLOQUEO de mando.
11. VIBRACIÓN. Selector de modos de vibración. Dispone de 3 combinaciones.
12. V.CABEZA. Inicia la vibración y regula la intensidad. Dispone de 3 intensidades.
13. V.PIES. Inicia la vibración y regula la intensidad. Dispone de 3 intensidades.
14. V.ON/OFF. Inicio o desactiva la vibración seleccionada.
15. TEMPORIZADOR. Programa un tiempo de vibración.
16. LUZ DE CORTESÍA. Enciende y apaga la luz de cortesía de la base.
17. LUZ DEL MANDO. Enciende y apaga la luz del mando.

CONEXIÓN DEL MANDO CON LA CAJA DE CONTROL



Conectar un mando con una base

1 Presione, una vez, el botón 'PAIR' que se encuentra en la caja de control. Dispone de unos segundos hasta pulsar el del mando.

2 Mantenga pulsado el botón 'PAIR' en el mando hasta que la luz deje de parpadear. Dispone de unos segundos. En el momento que ocurra esto la conexión se habrá establecido satisfactoriamente.

3 Pruebe la cama para comprobar que funciona correctamente, si no es así, repita el proceso de conexión.

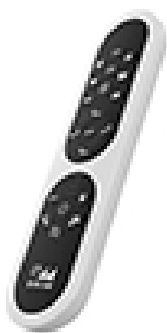

CONEXIÓN DE 2 BASES CON UN MANDO

Para emparejar dos bases y que funcionen sincronizadas con un único mando, conecte una base a la otra usando el cable de sincronización (introduzca en la ranura marcada SYNC en cada caja de control). Asegúrese de sujetar este cable debajo de la estructura y que no quede atrapado por alguna parte móvil. Ambas camas deben estar en posición plana antes de instalar el cable para evitar un mal funcionamiento, pulse el botón flat en ambas previamente a realizar la conexión.



¡Importante!, el modelo de ambas camas debe ser el mismo.

Nota: este componente NO ESTÁ INCLUIDO en el embalaje, si necesita conectar 2 unidades solicite el cable en la tienda donde compró la base.

SOLUCIÓN DE PROBLEMAS GENERALES

<p>El mando de control se ilumina y parece que está operativo pero la base no reacciona</p>	<p>Desenchufe el cable de alimentación, espere 30 segundos para volverlo a conectar y resetear los componentes electrónicos.</p> <p>Posible rotura o desconexión del cable de alimentación AC o el que une el transformador con la caja de control.</p> <p>Vuelva a realizar la conexión del mando con la caja de control</p>
<p>El mando de control no se ilumina</p>	<p>Cambie las baterías en el mando de control.</p>
<p>Las secciones de respaldo, piernas o elevación de la base funcionan pero no vuelven a la posición horizontal</p>	<p>El mecanismo podría estar obstruido. Eleve la cama y compruebe si hay alguna obstrucción y remuevela.</p>
<p>Sonido excesivo de los masajes</p>	<p>Si la base está apoyada en el suelo, con una alfombra o fieltro en cada pata debería reducirse el ruido.</p> <p>Verifique que la base no está posicionada contra la pared, en caso de que sí deje un poco de separación.</p>
<p>El respaldo, piernas o función de elevación interfieren durante operación</p>	<p>Compruebe las pilas del mando remoto y cámbielas en caso necesario</p> <p>Asegúrese de no estar sobrepasando el tiempo máximo de uso (1 minuto) en intervalos de 10 minutos.</p> <p>Pulse los botones de forma precisa y mantenida. La caja de control puede estar experimentando interferencias con otros dispositivos. Vuelva a realizar la conexión entre mando y caja de control.</p>

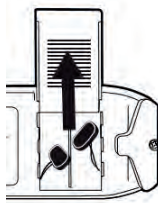

En el caso de que la cama quede en posición elevada y no tenga energía a causa de un corte en la corriente eléctrica, cuenta con opción de batería alimentada por dos pilas de 9V, NO INCLUIDAS, asegúrese que las pilas se encuentran en condiciones óptimas y ponga la cama en posición PLANA.

ESPECIFICACIONES

Capacidad de peso	350kg / 320kg / 220kg
Potencia de entrada	AC 100-240V 50/60Hz

Potencia de salida del transformador	DC 29V 1,8A
Radiofrecuencia	2,4 GHz
Altura total de la cama	33cm
Inclinación de respaldo y piernas	Respaldo 65° / Piernas 40°
Accesorios incluidos	(1) Sujeta colchón piecera (1) Mando inalámbrico y (3) Pilas AAA (2) Cable de alimentación AC

LIMPIEZA

Para realizar limpieza utilice champú para tapizados o espuma de detergente suave. Pruebe en un área pequeña antes de proceder con el resto. No remoje. No aplique limpieza con agua caliente o vapor ya que podrían dañar los motores.

GARANTÍA. EN CASO DE NECESITAR HACER EXIGIBLE LA GARANTIA O REQUERIR UNA REPARACION, SIGA LOS SIGUIENTES PASOS:

1. Comuníquese con el punto de venta donde adquirió el producto.
2. Comuníquese con el área de servicio al cliente al teléfono dónde adquirió el producto.